

TUTTI I PATTERN 8-9- MARZO 2025

REINING PATTERN 6

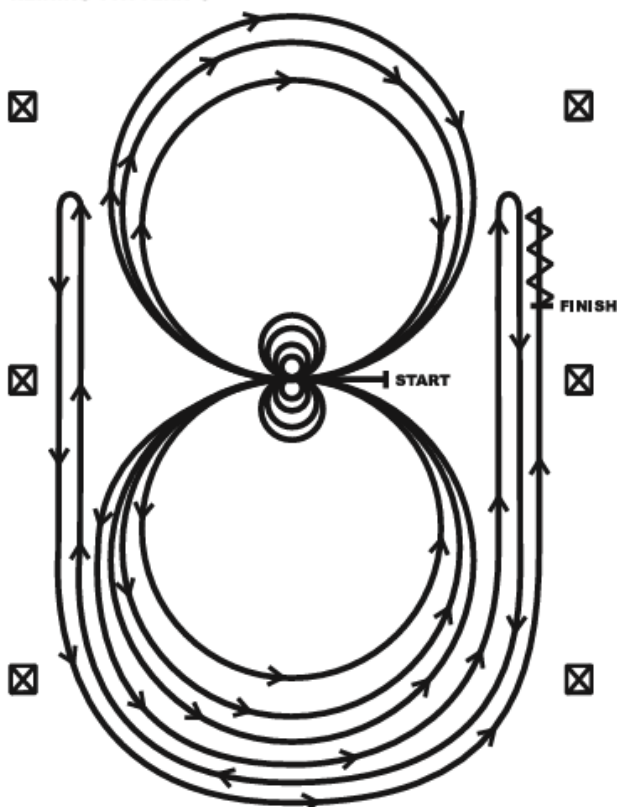

I cavalli possono procedere al centro dell'arena al passo o al trotto. Il cavallo deve procedere al passo od essere fermo prima di iniziare il pattern.

Iniziare al centro dell'arena fronteggiando il muro o la cinta sinistra.

1. Effettuare quattro spin a destra.
2. Effettuare quattro spin a sinistra. Esitare.
3. Prendere il galoppo sinistro ed effettuare tre cerchi a sinistra: i primi due ampi e veloci; il terzo lento e piccolo. Cambiare galoppo nel centro dell'arena.
4. Effettuare tre cerchi a destra: i primi due ampi e veloci; il terzo piccolo e lento. Cambiare galoppo nel centro dell'arena.
5. Iniziare un cerchio veloce ed ampio a sinistra ma non chiuderlo. Percorrere il lato destro dell'arena e dopo il marker mediano effettuare un rollback a destra ad almeno sei metri dalla recinzione, senza esitazione.
6. Tornare sul semicerchio di prima e dopo il lato corto costeggiare il lato sinistro dell'arena. Dopo il marker mediano effettuare un rollback a sinistra ad almeno sei metri dalla recinzione, senza esitare.
7. Ritornare sul semicerchio lasciato, a mano sinistra e, dopo il lato corto costeggiare il lato destro dell'arena. Dopo il marker mediano effettuare uno sliding stop ad almeno sei metri dalla recinzione. Indietreggiare per almeno tre metri. Esitare per dimostrare d'aver concluso il pattern.

REINING PATTERN 8

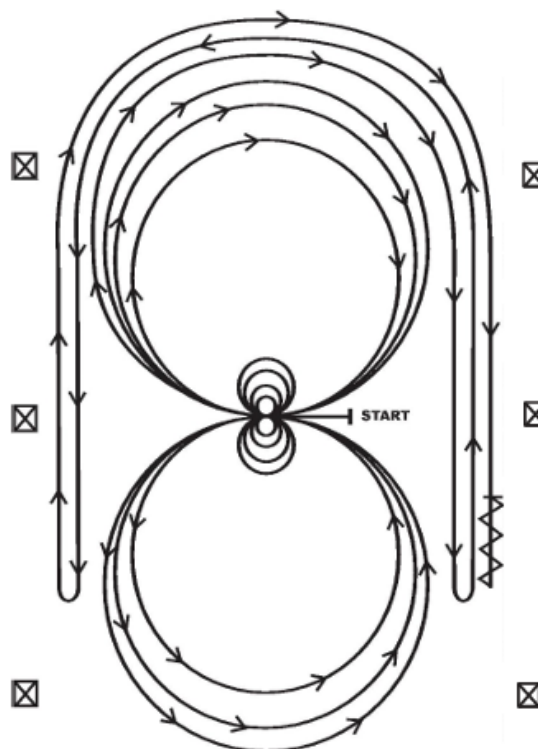

I cavalli devono procedere al centro dell'arena al passo o al trotto. Il cavallo deve procedere al passo od essere fermo prima di iniziare il pattern.

Iniziare al centro dell'arena fronteggiando il muro o la cinta sinistra.

1. Effettuare quattro spin a sinistra
2. Effettuare quattro spin a destra. Esitare.
3. Prendere il galoppo destro ed effettuare tre cerchi a destra: il primo ampio e veloce, il secondo piccolo e lento, il terzo di nuovo ampio e veloce. Cambiare galoppo nel centro dell'arena.
4. Effettuare tre cerchi a sinistra: il primo ampio e veloce, il secondo piccolo e lento, il terzo di nuovo ampio e veloce. Cambiare galoppo nel centro dell'arena.
5. Iniziare un cerchio veloce ed ampio a destra ma non chiuderlo. Percorrere il lato destro dell'arena e dopo il marker mediano effettuare un rollback a sinistra ad almeno sei metri dalla recinzione, senza esitazione.
6. Tornare sul semicerchio di prima e dopo il lato corto costeggiare il lato sinistro dell'arena. Dopo il marker mediano effettuare un rollback a destra ad almeno sei metri dalla recinzione, senza esitare.
7. Ritornare sul semicerchio lasciato, a mano destra e, dopo il lato corto costeggiare il lato destro dell'arena. Dopo il marker mediano effettuare uno sliding stop ad almeno sei metri dalla recinzione. Indietreggiare per almeno tre metri. Esitare per dimostrare d'aver concluso il pattern.

OPES EQUITAZIONE sede: Via Bonino 1, LA CASSA -10040 (TO) nazionale@opesequitazione.it - www.opesequitazione.it

sede Nazionale: OPES - Via S. Quasimodo -Roma

Sede operativa: **ISHA** Via Ravetto, 51 Caselette (TO) -10040 info@isha-italia.it - www.isha-italia.it
P.I. 12385150011

REINING PATTERN 10

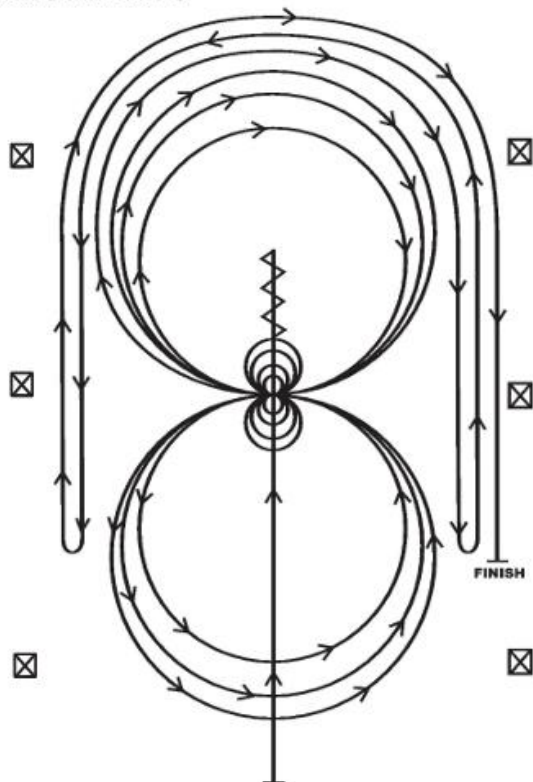

1. Iniziare il pattern sul lato corto in basso. In galoppo veloce procedere in direzione del lato opposto passando per il centro e, dopo il marker mediano effettuare uno sliding stop. Indietreggiare fino al centro dell'arena o di almeno tre metri. Esitare.
2. Effettuare quattro spin a destra.
3. Effettuare quattro spin ed un quarto a sinistra in modo da fronteggiare il lato sinistro dell'arena. Esitare.
4. Prendere il galoppo destro ed effettuare tre cerchi a destra: i primi due ampi e veloci; il terzo lento e piccolo. Cambiare galoppo nel centro dell'arena.
5. Effettuare tre cerchi a sinistra: il primo piccolo e lento; gli altri due ampi e veloci. Cambiare galoppo nel centro dell'arena.
6. Iniziare un cerchio veloce ed ampio a destra ma non chiuderlo. Percorrere il lato destro dell'arena e dopo il marker mediano effettuare un rollback a sinistra ad almeno sei metri dalla recinzione, senza esitare.
7. Tornare sul semicerchio di prima e dopo il lato corto costeggiare il lato sinistro dell'arena. Dopo il marker mediano effettuare un rollback a destra ad almeno sei metri dalla recinzione, senza esitare.
8. Ritornare sul semicerchio lasciato, a mano destra e, dopo il lato corto costeggiare il lato destro dell'arena. Dopo il marker mediano effettuare uno sliding stop ad almeno sei metri dalla recinzione. Esitare per dimostrare d'aver concluso il pattern

REINING PATTERN A

Approvato solo per i Level 1 Youth & Amateur, Youth 13 & Under

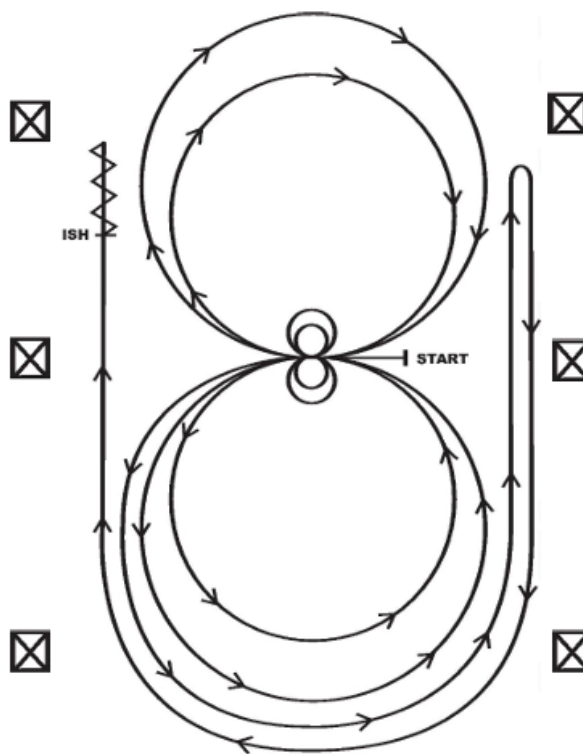

I cavalli possono camminare o trottare fino al centro dell'arena. I cavalli devono camminare o fermarsi prima di iniziare il pattern. Iniziare al centro dell'arena rivolti verso la parete sinistra o la recinzione.

1. Iniziando a mano sinistra, completare due cerchi a sinistra. Fermarsi al centro dell'arena. Esitare.
2. Completare due spin a sinistra. Esitare.
3. Iniziando a mano destra, completare due cerchi a destra. Fermarsi al centro dell'arena. Esitare.
4. Completare due spin a destra. Esitare.
5. Iniziando con il galoppo a mano sinistra, girare intorno all'estremità dell'arena, correre lungo il lato destro dell'arena oltre il marker centrale, fermarsi e fare un rollback a destra.
6. Continuare intorno all'estremità dell'arena per correre lungo il lato sinistro dell'arena oltre il marker centrale. Fermarsi. Fare retromarcia. Esitare per dimostrare il completamento del pattern

OPES EQUITAZIONE sede: Via Bonino 1 , LA CASSA -10040 (TO) nazionale@opesequitazione.it - www.opesequitazione.it

sede Nazionale: OPES – Via S. Quasimodo -Roma

Sede operativa: **ISHA** Via Ravetto, 51 Caselette (TO) -10040 info@isha-italia.it - www.isha-italia.it
P.I. 12385150011

REINING PATTERN 15

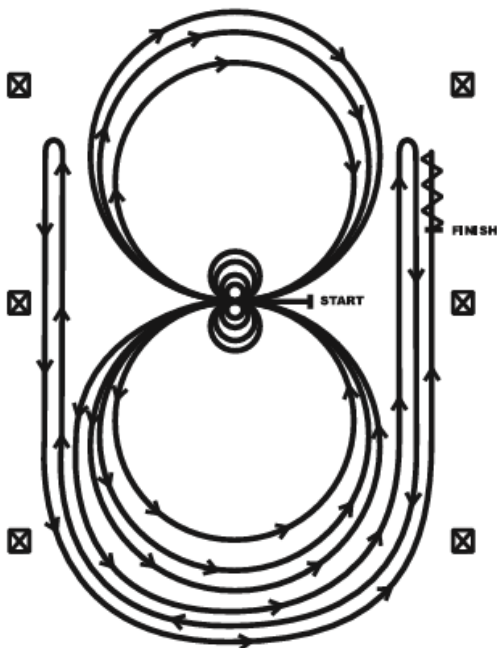

I cavalli possono procedere al passo o trotto fino al centro dell'arena. I cavalli devono essere al passo o fermarsi prima di iniziare il pattern. Iniziare al centro dell'arena rivolti verso la parete sinistra o la recinzione.

1. Completa quattro spin a destra. Esitare.
2. Completa quattro spin a sinistra. Esitare.
3. Iniziando a mano sinistra, completare tre cerchi a sinistra: il primo cerchio grande e veloce; il secondo cerchio piccolo e lento; il terzo cerchio grande e veloce. Cambiare di galoppo al centro dell'arena.
4. Completa tre cerchi a destra: il primo cerchio grande e veloce; il secondo cerchio piccolo e lento; il terzo cerchio grande e veloce. Cambiare di galoppo al centro dell'arena.
5. Iniziare un grande cerchio a sinistra ma non chiudere questo cerchio. Galoppare dritti lungo il lato destro dell'arena oltre il marker centrale e fare un rollback a destra ad almeno venti piedi (sei metri) dal muro o dalla recinzione—senza esitazione.
6. Continuare intorno al cerchio precedente ma non chiudere questo cerchio. Corriere lungo il lato sinistro dell'arena oltre il marker centrale e fare un rollback a sinistra ad almeno venti piedi (sei metri) dal muro o dalla recinzione—senza esitazione.
7. Continuare intorno al cerchio precedente ma non chiudere questo cerchio. Corriere lungo il lato destro dell'arena oltre il marker centrale e fare uno sliding stop ad almeno venti piedi (sei metri) dal muro o dalla recinzione. Indietreggiare di almeno dieci piedi (tre metri). Esitare per dimostrare il completamento del pattern.

REINING PATTERN 14

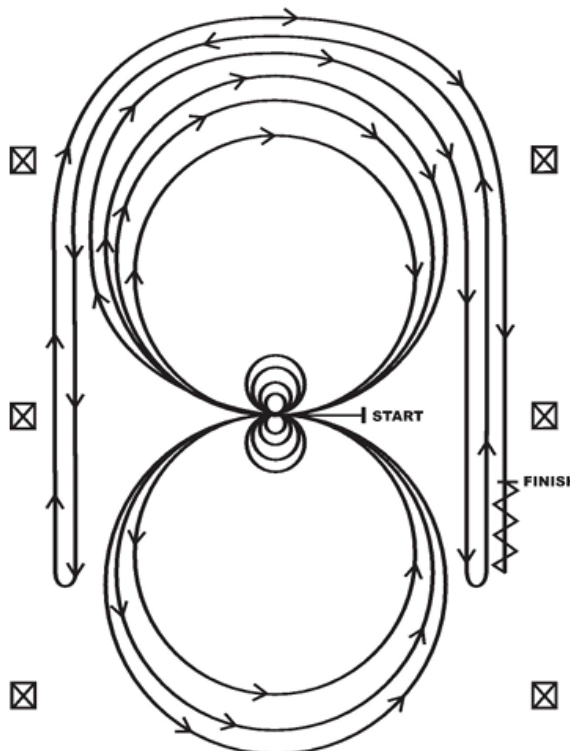

I cavalli possono camminare o trottare verso il centro dell'arena. I cavalli devono camminare o fermarsi prima di iniziare il pattern. Inizia dal centro dell'arena, di fronte al muro o alla recinzione a sinistra.

1. Completa quattro spin a sinistra. Esitare.
2. Completa quattro spin a destra. Esitare.
3. Iniziando con il galoppo a destra, completare tre cerchi verso destra: i primi due cerchi grandi e veloci; il terzo cerchio piccolo e lento. Cambiare il galoppo al centro dell'arena.
4. Completare tre cerchi verso sinistra: i primi due cerchi grandi e veloci; il terzo cerchio piccolo e lento. Cambiare il galoppo al centro dell'arena.
5. Iniziare un grande cerchio verso destra ma non chiudere questo cerchio. Corriere lungo il lato destro dell'arena oltre il marker centrale e fare un rollback a sinistra ad almeno venti piedi (sei metri) dal muro o dalla recinzione—senza esitare.
6. Continuare il cerchio precedente ma non chiudere questo cerchio. Corriere lungo il lato sinistro dell'arena oltre il marker centrale e fare un rollback a destra ad almeno venti piedi (sei metri) dal muro o dalla recinzione—senza esitazione.
7. Continuare il cerchio precedente ma non chiudere questo cerchio. Corriere lungo il lato destro dell'arena oltre il marker centrale e fare uno stop ad almeno venti piedi (sei metri) dal muro o dalla recinzione. Indietreggiare di almeno dieci piedi (tre metri). Fare una pausa per dimostrare il completamento del pattern.

OPES EQUITAZIONE sede: Via Bonino 1, LA CASSA -10040 (TO) nazionale@opesequitazione.it – www.opesequitazione.it
sede Nazionale: OPES – Via S. Quasimodo -Roma

Sede operativa: **ISHA** Italian Stock Horse Association Via Ravetto, 51 Caselette (TO) -10040 info@isha-italia.it – www.isha-italia.it
P.I. 12385150011

VRH E RHC **RANCH REINING PATTERN 2**

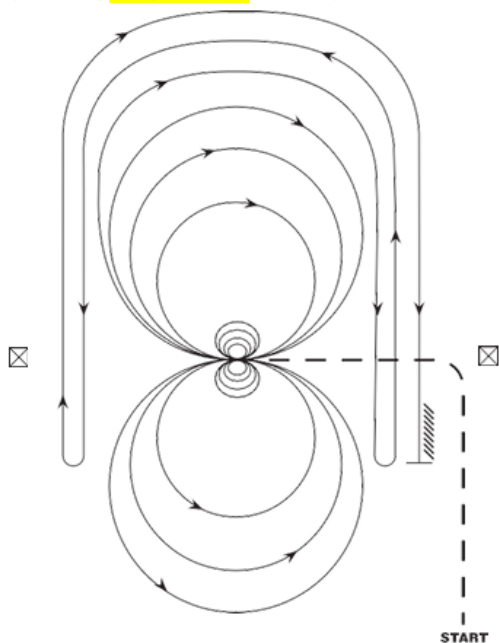

Marker obbligatori lungo il fence o la parete: il giudice deve indicare con i marker lungo la parete dell'arena o il fence il centro del pattern.

Eseguire il pattern come indicato: trottare al centro dell'arena e fermarsi o rallentare al passo prima della partenza.

1. Iniziando a mano destra, completare due cerchi a destra - il primo grande e veloce; il secondo piccolo e lento. Fermarsi al centro.
2. Completare 4 spins a destra. Esitare.
3. Iniziando a mano sinistra, completare due cerchi a sinistra - il primo grande e veloce; il secondo piccolo e lento. Fermarsi al centro.
4. Iniziando a mano destra, completare un cerchio grande e veloce a destra e cambiare di galoppo al centro dell'arena. Completare un cerchio grande e veloce a sinistra e cambiare di galoppo al centro dell'arena.
5. Iniziare un cerchio grande e veloce a destra, ma non chiudere questo cerchio. Correr lungo il lato destro dell'arena, passare il marker centrale, e completare un roll back a sinistra ad almeno 20 piedi dalla parete o dal fence.
6. Correr lungo il lato sinistro dell'arena, passare il marker centrale, e fare un roll back a destra ad almeno 20 piedi dalla parete o dal fence.
7. Continuare indietro sul cerchio precedente, ma non chiudere questo cerchio. Correr lungo il lato destro dell'arena, passare il marker centrale, e completare uno sliding stop ad almeno 20 piedi dalla parete o dal fence. Esitare per dimostrare di avere completato il pattern.

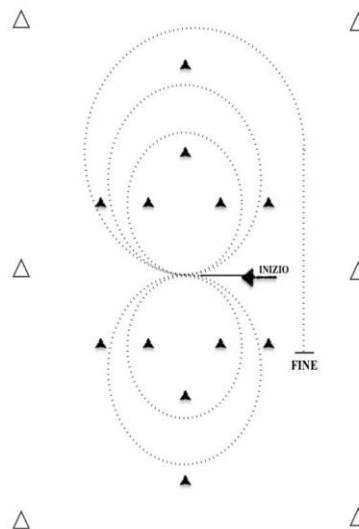

PONY REINING AI PASSO
PATTERN # 1

Cominciare al centro dell'arena rivolti verso il muro o staccata sinistra.

1. Completare un cerchio grande a mano destra al passo.
2. Completare un cerchio piccolo a mano destra al passo, fermarsi al centro. Esitare
3. Completare un cerchio grande a mano sinistra al passo
4. Completare un cerchio piccolo a mano sinistra al passo
5. Cominciare un cerchio grande al passo a destra senza chiuderlo. Proseguire dritti passando il marker centrale e fare uno stop. Esitare per fare capire che si è terminata la prova.

Nel pattern verranno posizionati i marker che delimiteranno le traiettorie da rispettare

OPES EQUITAZIONE sede: Via Bonino 1 , LA CASSA -10040 (TO) nazionale@opesequitazione.it - www.opesequitazione.it

sede Nazionale: OPES - Via S. Quasimodo -Roma

Sede operativa: **ISHA** Via Ravetto, 51 Caselette (TO) -10040 info@isha-italia.it - www.isha-italia.it
P.I. 12385150011

RANCH TRAIL

- 1 - GATE LEFT HAND
- 2 - JOG SERPENTINE
- 3 - LOPE LEFT LEAD OVER POLES
- 4 - JOG OVER POLES
- 5 - DRAG LOG AS DRAWN AT WALK
OR JOG
- 6 - LOPE LEFT LEAD CIRCLE AND JOG
- 7 - BRIDGE AT WALK
- 8 - SIDE PASS TO THE LEFT
- 9 - WALK OVER POLES
- 10 - STOP

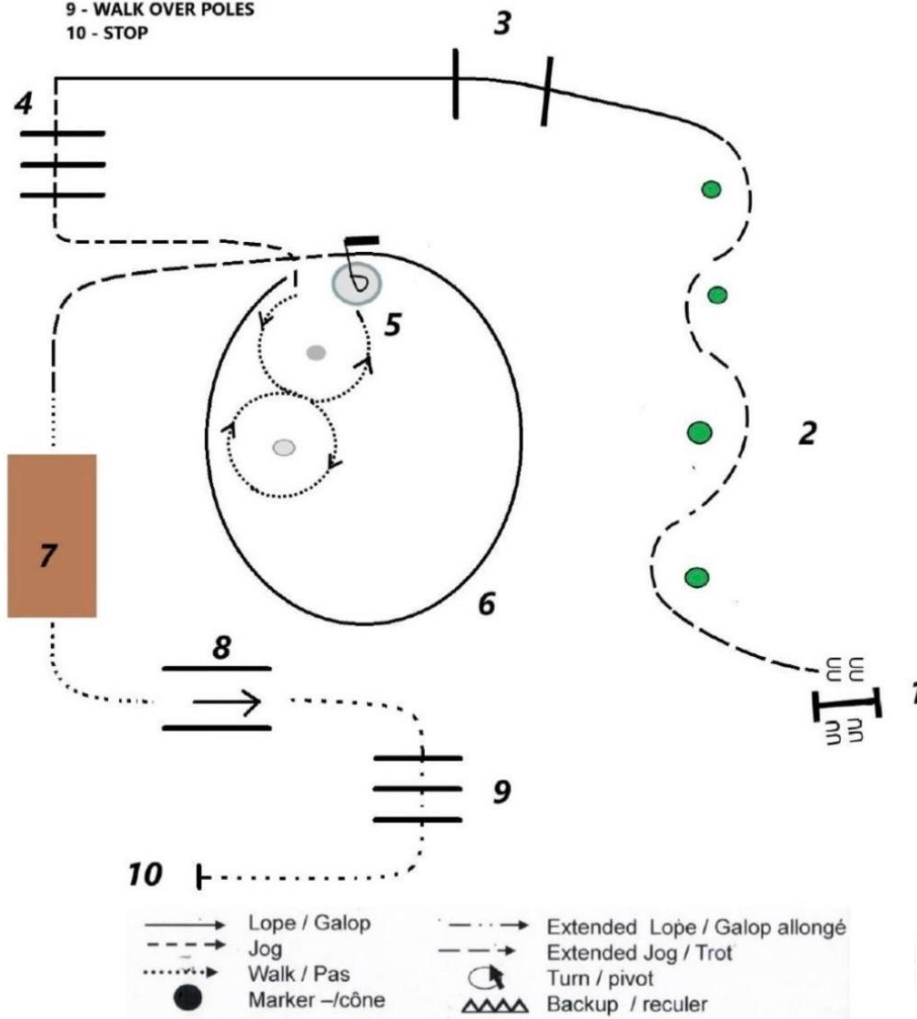

OPES EQUITAZIONE sede: Via Bonino 1, LA CASSA -10040 (TO) nazionale@opesequitazione.it - www.opesequitazione.it

sede Nazionale: OPES - Via S. Quasimodo -Roma

Sede operativa: **ISHA** Via Ravetto, 51 Caselette (TO) -10040 info@isha-italia.it - www.isha-italia.it
P.I. 12385150011

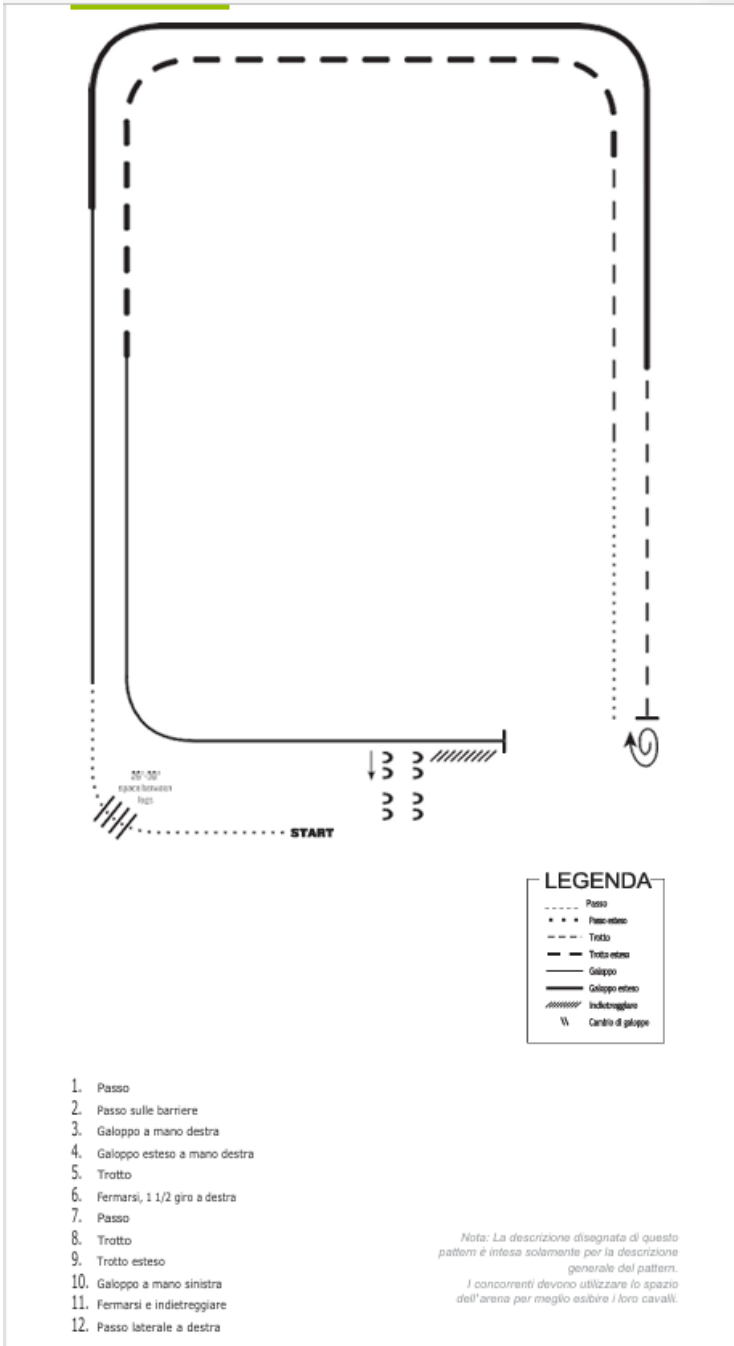

RANCH RIDING #6

OPES EQUITAZIONE sede: Via Bonino 1 , LA CASSA -10040 (TO) nazionale@opesequitazione.it – www.opesequitazione.it

sede Nazionale: OPES – Via S. Quasimodo -Roma

Sede operativa: **ISHA** Via Ravetto, 51 Caselette (TO) -10040 info@isha-italia.it – www.isha-italia.it
P.I. 12385150011

Showmanship Youth/L1 Amateur

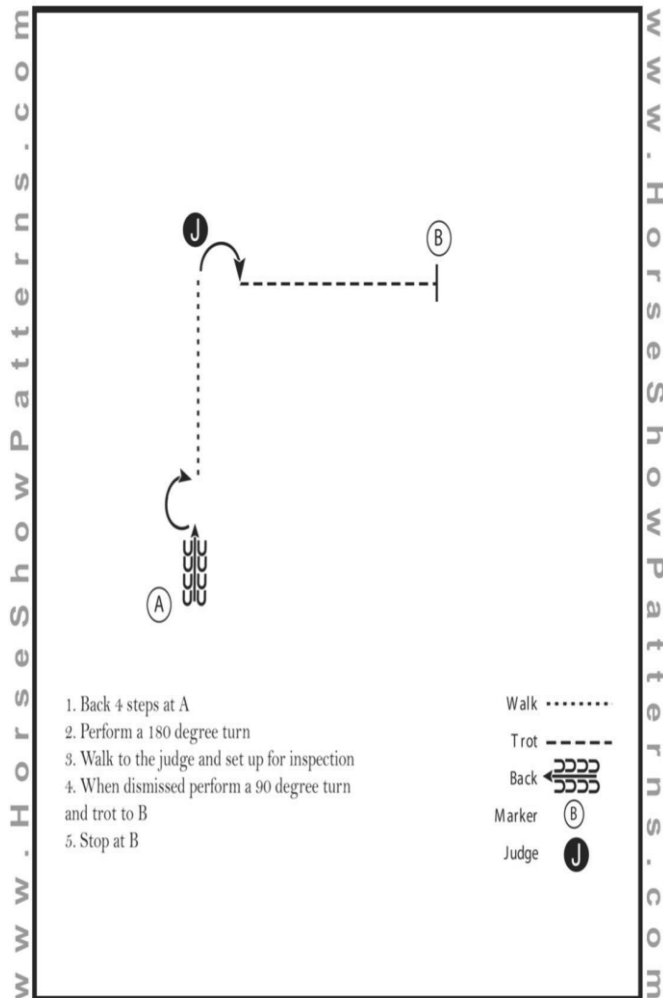

HORSEMANSHIP ALL CLASSES



OPES EQUITAZIONE sede: Via Bonino 1 , LA CASSA -10040 (TO) nazionale@opesequitazione.it - www.opesequitazione.it

sede Nazionale: OPES – Via S. Quasimodo -Roma

Sede operativa: **ISHA** Via Ravetto, 51 Caselette (TO) -10040 info@isha-italia.it - www.isha-italia.it
P.I. 12385150011

TRAIL ALL CLASSES

Hunt Seat Equitation - 1st Amateur
Show Date: 20/09/2023 PELLAVO 2023

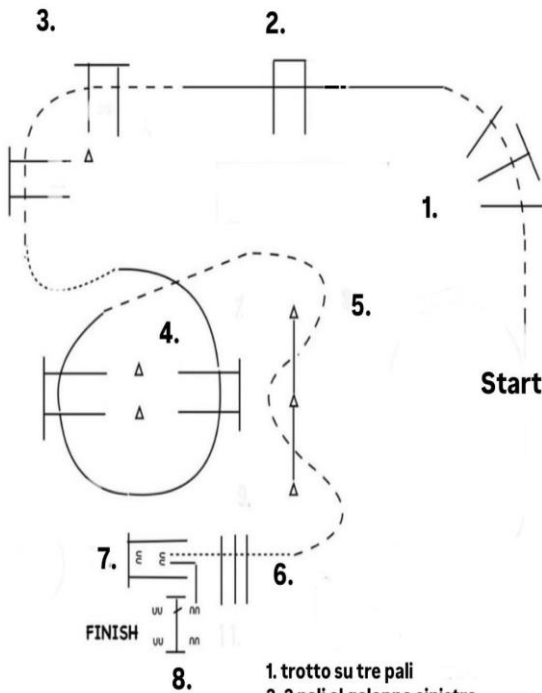

1. trotto su tre pali
2. 2 pali al galoppo sinistro
3. 4 pali al trotto e passo
- 4 galoppo destro su 4 pali
- 5 serpentina al trotto
6. Passo su 3 pali
- 7 back a L fino al cancello
8. Cannello a mano sinistra

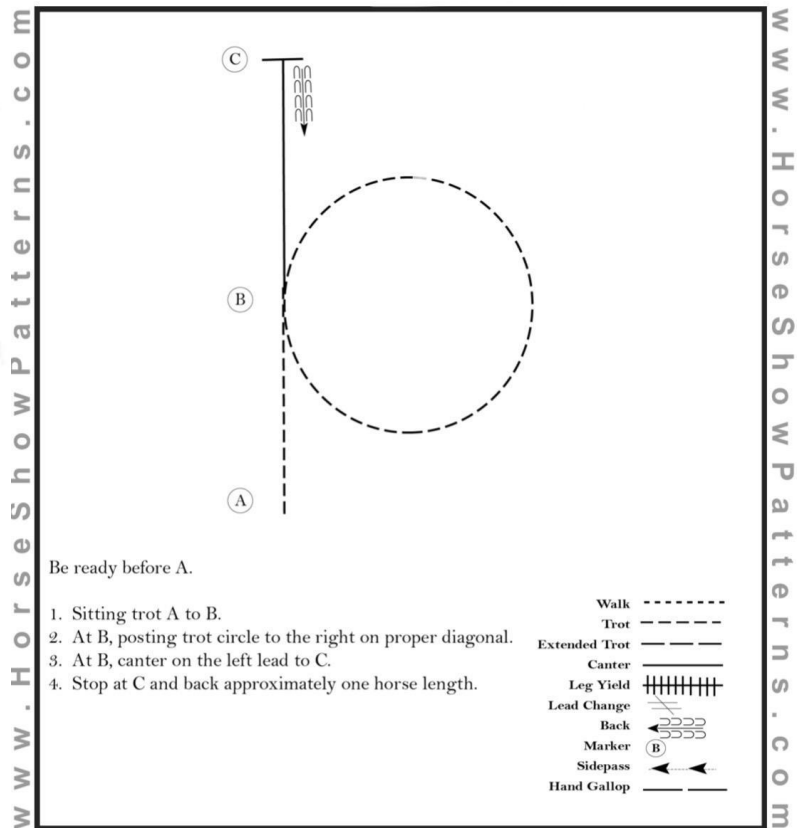

OPES EQUITAZIONE sede: Via Bonino 1 , LA CASSA -10040 (TO) nazionale@opesequitazione.it - www.opesequitazione.it

sede Nazionale: OPES – Via S. Quasimodo -Roma

Sede operativa: **ISHA** Via Ravetto, 51 Caselette (TO) -10040 info@isha-italia.it - www.isha-italia.it
P.I. 12385150011

